

SPARK CRO

Asiento individual con respaldo.

Backrest shell seat.

SPARK CRO, nuestra apuesta más fresca, esta versión del asiento con diseño de respaldo ventilado ofrece al usuario un mayor confort al mejorar la ventilación de la espalda, a la vez que mantiene una estética pionera para los asientos de su categoría. Uno de los más ligeros de la gama, SPARK CRO es un concepto 100% sostenible, diseñado para reducir el consumo de materias primas y crear un producto más respetuoso con el medio ambiente.

SPARK CRO, our freshest bet, this version of the seat with a ventilated backrest design offers the user greater comfort by improving the backrest's ventilation, while maintaining a pioneering aesthetic for seats in its category. One of the lightest in the range, SPARK CRO is a 100% sustainable concept, designed to reduce the consumption of raw materials and create a more eco-friendly product.

CONFORT

Asiento con respaldo con apoyo lumbar para proporcionar el máximo confort.

INSTALACIÓN

Fácil instalación mediante fijación directa sobre grada con 2 anclajes. Posibilidad de 4 puntos de fijación.

MATERIAL

Polipropileno Copolimero de primera calidad HD reciclable 100%. Material aditivado con estabilizador anti-UV según norma DIN 54003.

ACABADO Y MANTENIMIENTO

Asiento cerrado en todo su perímetro de apoyo sobre la grada para facilitar su limpieza.

RESISTENCIA AL FUEGO

Resistencia al fuego (opción M2) según UNE 23727

RESISTENCIA AL VANDALISMO

La serie de asientos Spark, ha sido ensayada y certificada por el **Instituto de Biomecánica de Valencia**, para:

Norma UNE-EN 12727:2017

Norma UNE-EN 13200-4:2008

NUMERACIÓN

Placa de numeración no desmontable en la parte superior.

PESO

1,300 Kg.

COMFORT

Seat with backrest with lumbar support for maximum comfort.

INSTALLATION

Easy to install by attaching directly to the base with 2 anchors.

MATERIAL

High-density polypropylene copolymer, 100% recyclable. Anti-UV stabiliser added to the material in accordance with the DIN 54003 standard.

FINISH AND MAINTENANCE

Seat closed all around the base for easy cleaning.

FIRE RESISTANCE

Fire resistance (option M2) in accordance with UNE 23727.

VANDALISM RESISTANCE

The Spark range of seating has been tested and certified by the **Instituto de Biomecánica de Valencia**:

Standard UNE-EN 12727:2017

Standard UNE-EN 13200-4:2008

NUMBERING

Non-removable numbering plate on the top.

WEIGHT

1,300 Kg.

INFORMACIÓN TÉCNICA

Technical features

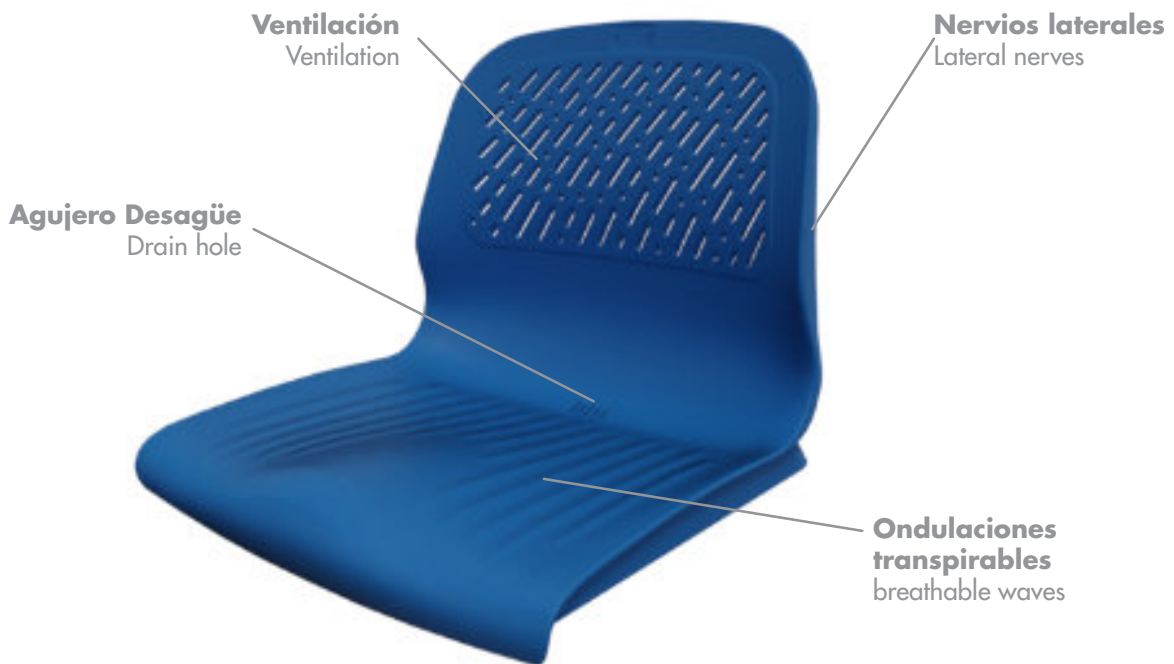

Dimensions / Medidas

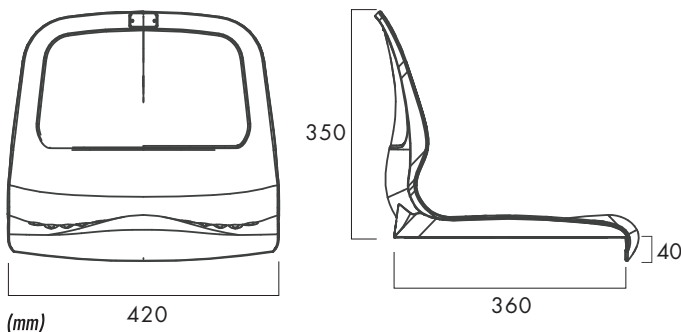

Packaging

23 x SPARK CRO por Caja
Dimensiones caja (cm):
100L x 120W x 10H
32,5 Kg

92 x SPARK CRO por Pallet/23 Caja
Dimensiones Pallet (cm):
100L x 120W x 180H
129 Kg

Complementos / Accesorios

• 23 •

Numeración
Numbering

FC

Logo
Logo

Puntos de anclaje / Anchoring points

• x2 •

2 puntos de anclaje laterales
2 lateral anchoring points

• x4 •

4 puntos de anclaje laterales
4 lateral anchoring points

Soportes / Supports

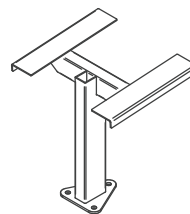

Pie de grada
Floor mounted.

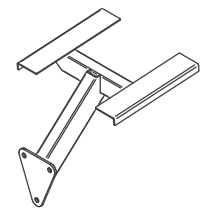

Frente de grada
Riser mounted.

Colours / Colores



Certificados / Certificates



UNE-EN 12727:2017
UNE-EN 13200-4:2008

SPARK CRO



